

PERITUS

R a f Ç ö z ü m l e r i

1977'den beri

by **PEKTAS**



Türkiye'nin raf sistemleri üreten ilk firmalarından biri olan **PEKTAS**'ın hikayesi 1977 yılında başladı. Bugün ise Pektas; endüstriyel raf ve otomatik depolama sistemlerinin tasarımı, üretimi ve montajında uzmanlaşmış, sektördeki lider şirketlerden biri konumundadır.

2024 yılına kadar tutkulu ve istikrarlı bir büyüme stratejisi izleyen Pektas, tüm organizasyonel ve üretim deneyimlerini bir araya getirerek, global pazarlardaki değerli ortaklarına en yüksek kaliteye sahip, yenilikçi ve sürdürülebilir teknolojilerle donatılmış depolama ve raf çözümleri sunma hedefiyle "**PERITUS**" markası altında faaliyetlerine devam etme kararı almıştır.

1977

1980'ler

1990'lar

2000'ler

2020'ler

Günümüz

PEKTAS

- Şirketin kuruluşu

- Türkiye'de metal raf çözümlerinin tasarımı, imalatı ve montajı hizmetleri.

- TOFAŞ, TOYOTA, ISUZU gibi lider otomotiv şirketlerine endüstriyel raf ve otomasyonlu depolama çözümleri sunulması.

- AFAQ ISO 9001 Sertifikasının alınması.
- Satış dağıtım ağının genişletilmesi ve Ar-Ge projelerine yatırım yapılması.
- Türkiye'nin önde gelen otomotiv şirketlerinden BMW ve MERCEDES için otomatik depolama çözümlerinin tedarik edilmesi.

- Pektas, KY Group'un bir parçası olarak yeni bir yolculuğa başladı.
- **PEKTAS**, global stratejisi doğrultusunda marka kimliğini yenileyerek, 2025 yılı itibarıyla tüm faaliyetlerini artık **PERITUS** markası altında sürdürme kararı aldı.



PERITUS
R a f  ö z ü m l e r i





SIRT SIRTA RAF SİSTEMİ

Palet depolama için en ideal ve en yaygın kullanılan sistemdir. Raflara tek veya çift taraflı yükleme yapılarak tam erişim sağlanır. Uygun yüksekliğe kadar ağır ve hafif yükler depolanabilir.

MEZANİN RAF SİSTEMİ

Yüksekliği müsait olan depolarda, çok katlı raf sistemi kurulabilir. Herhangi bir yükleme ekipmanı kullanımına gerek olmadan manuel olarak da kullanılabilir. Uzun süre dayanıklılık sunan bu sistem, optimum depolama için yüksek sürdürülebilirlik kapasitesi sunar.



MEKİK RAF SİSTEMİ

Mekik sistemi, Drive-In ve yarı otomatik sistemlerin avantajlarını birleştirir. Palet hareketlerini yöneterek, esneklik ve hızlı kullanım sağlanır. Yükleme hatlarına girmek için uzman araçlar kullanmadan LIFO ve FIFO gereksinimlerini karşılar.



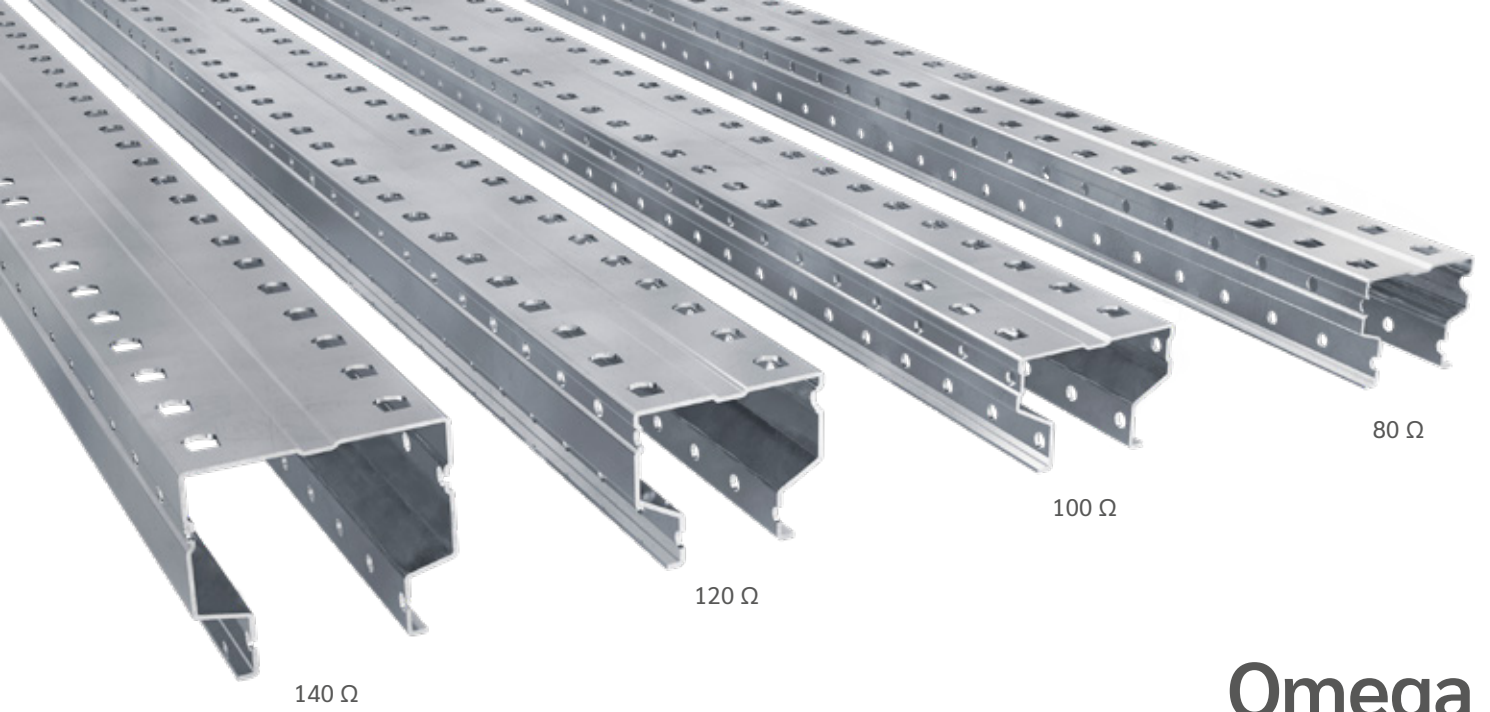

Omega
Depo ihtiyacınıza göre
özel ölçülere sahiptir.

45+ Yıllık Deneyim ile

En yüksek standartlarda depolama çözümleri sunar.

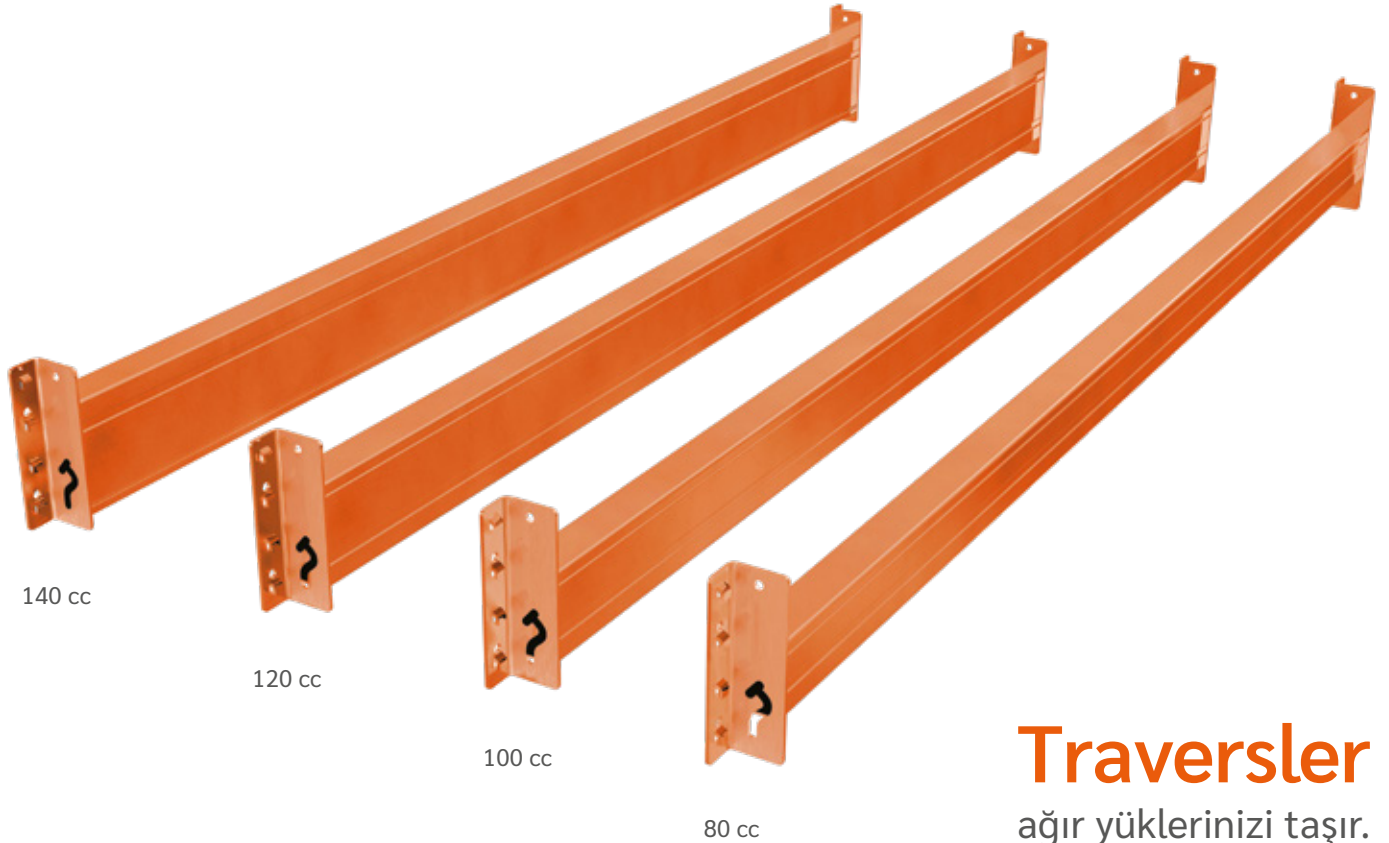

Traverser
ağır yüklerinizi taşır.



Mezanin Drive-In
Kayar Giydirme Cephe Midi Rack
Sirt Sirta
Reks Tipi **Konsol Kollu**
Mekik AS / RS Sürgülü

Başlıca Referanslarımız



Mercedes-Benz



Volkswagen



Otokar

ENGLISH
HOME



DSV

beko

arçelik

SANICA

W. Bestechung
SCHAFFER®

karaca®



LC WAIKIKI

HİDROMEK

hamidiye®
Kaynak Suyu



ve daha fazlası...

📍 Akçaburgaz Mah. Ahmet Yesevi Cad. No:15 Esenyurt, İstanbul, TÜRKİYE

☎ +90 212 886 61 72 - 73

🌐 www.peritusracking.com

✉ info@peritusracking.com

www.ky-group.com.tr www.pektas.com.tr

