



PERITUS
R a f Ç ö z ü m l e r i

Since **1977**

Paletli Raf Çözümleri

- Sırt Sırta Raf Sistemi
- Drive-in Raf Sistemi
- Dar Koridor Raf Sistemi
- Çift Derinlikli Raf Sistemi
- Giydirme Cephe (Silo) Raf Sistemi
- Kayar Raf Sistemi
- Mekik Raf Sistemi
- Mobil Raf Sistemi
- AS/RS Raf Sistemi

Hafif Ürünler Raf Çözümleri

- Sürgülü Tip Raf Sistemi
- Midi Rack Raf Sistemi
- Rex Tipi Raf Sistemi
- Askılı Raf Sistemi

Diğer Raf Çözümleri

- Mezanin (Katlı) Raf Sistemi
- Konsol Kollu Raf Sistemi



Türkiye'nin raf sistemleri üreten ilk firmalarından biri olan **PEKTAŞ**'ın hikayesi 1977 yılında başladı. Bugün ise Pektaş; endüstriyel raf ve otomatik depolama sistemlerinin tasarımı, üretimi ve montajında uzmanlaşmış, sektördeki lider şirketlerden biri konumundadır.

2024 yılına kadar tutkulu ve istikrarlı bir büyüme stratejisi izleyen Pektaş, tüm organizasyonel ve üretim deneyimlerini bir araya getirerek, global pazarlardaki değerli ortaklarına en yüksek kaliteye sahip, yenilikçi ve sürdürülebilir teknolojilerle donatılmış depolama ve raf çözümleri sunma hedefiyle “ **PERITUS** ” markası altında faaliyetlerine devam etme kararı almıştır.

1977

- Şirketin kuruluşu

1980'ler

- Türkiye'de metal raf çözümlerinin tasarımı, imalatı ve montajı hizmetleri.

1990'lar

- TOFAŞ, TOYOTA, ISUZU gibi lider otomotiv şirketlerine endüstriyel raf ve otomasyonlu depolama çözümleri sunulması.

2000'ler

- AFAQ ISO 9001 Sertifikasının alınması.
- Satış dağıtım ağının genişletilmesi ve Ar-Ge projelerine yatırım yapılması.
- Türkiye'nin önde gelen otomotiv şirketlerinden BMW ve MERCEDES için otomatik depolama çözümlerinin tedarik edilmesi.

2020'ler

- Pektaş, KY Group'un bir parçası olarak yeni bir yolculuğa başladı.
- **PEKTAŞ**, global stratejisi doğrultusunda marka kimliğini yenileyerek, 2025 yılı itibarıyla tüm faaliyetlerini artık **PERITUS** markası altında sürdürme kararı aldı.

Günümüz

PERITUS



Paletli Raf Çözümleri

Sirt Sirta Raf Sistemi



Sirt Sirta Raf Sistemi standart ve özel paletlerin istiflenmesi için uygundur. Ürün çeşitliliğine ve değişken ürün ağırlıklarına uyum sağlayabilir. Her palet birbirinden bağımsız olarak erişilebilir durumda depolanmaktadır. Özellikle ürünlere direkt ulaşım imkânı sağladığından, ürün çeşitliliği fazla olan tüm sektörlerde en sık kullanılan raf sistemidir. Sirt Sirta Raf Sistemleri güçlü ve eğilmez bir yapıya sahiptir, bu yüzden depolanan ürünü ezilme benzeri hasarlara karşı korur.

- › Yükseklik ve derinlikte esneklik mevcuttur.
- › Bütün malzemelere doğrudan ulaşım imkânı sağlar.
- › Modül ekleyip çıkarabilme özelliği vardır. Zengin aksesuar seçenekleri bulunmaktadır.
- › Ayarlanabilir kat yüksekliği, kolay montaj ve hızlı kurulum imkânı sunar.
- › Her tip forklift için uygundur.

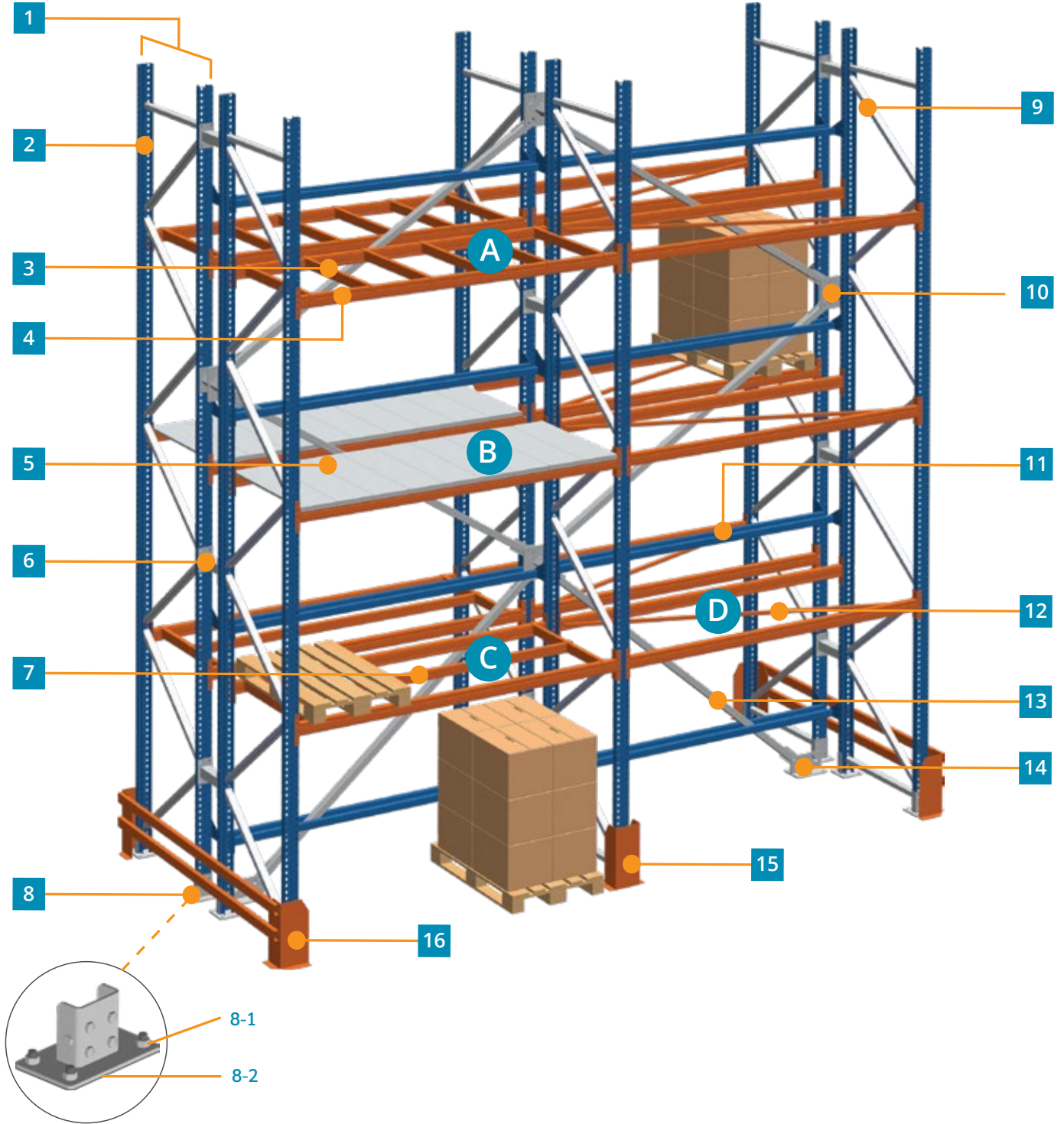

1- Düşey Taşıyıcı Ayak

2- Omega Profil

3- Palet Taşıyıcı

4- Travers

5- Tabla

6- Arabağ

7- H Tipi Travers

8- Pabuç

8-1: Kimyasal Dubel

8-2: Şim

9- Diyagonal

10- Mapalı Arabağ

11- Palet Dayama

12- Yatay Emniyet Gerdirmesi

13- Düşey Emniyet Gerdirmesi

14- Zemin Mapası

15- U Tipi Muhafaza

16 - Bariyer Tipi Muhafaza

Yükleme Opsiyonları:

A- Palet Taşıyıcı ile Yükleme

B- Tabla Üzerine Yükleme

C- H Tipi Travers ile Yükleme

D- Travers Üzerine Yükleme

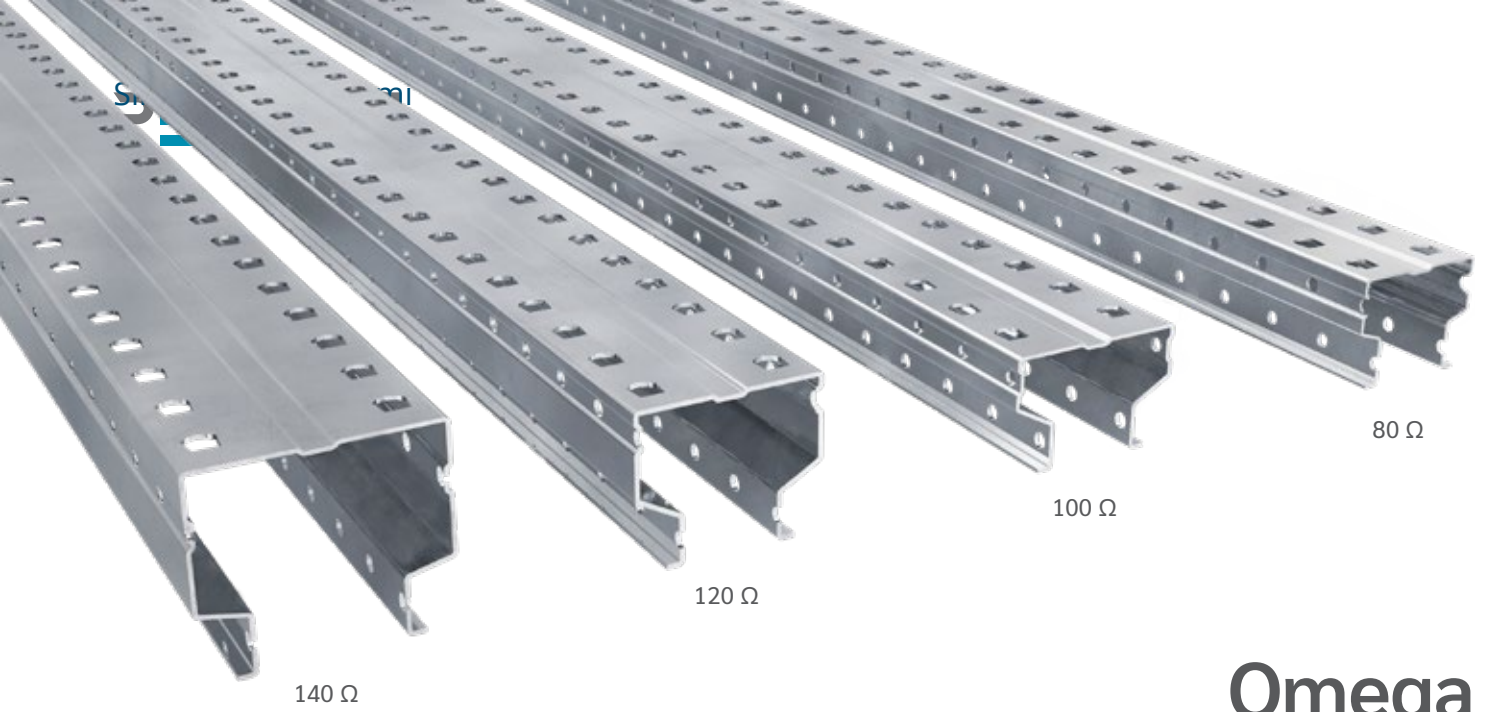

Omega
Depo ihtiyacınıza göre
özel ölçülere sahiptir.

45+ Yıllık Deneyim ile

En yüksek standartlarda depolama çözümleri sunar.

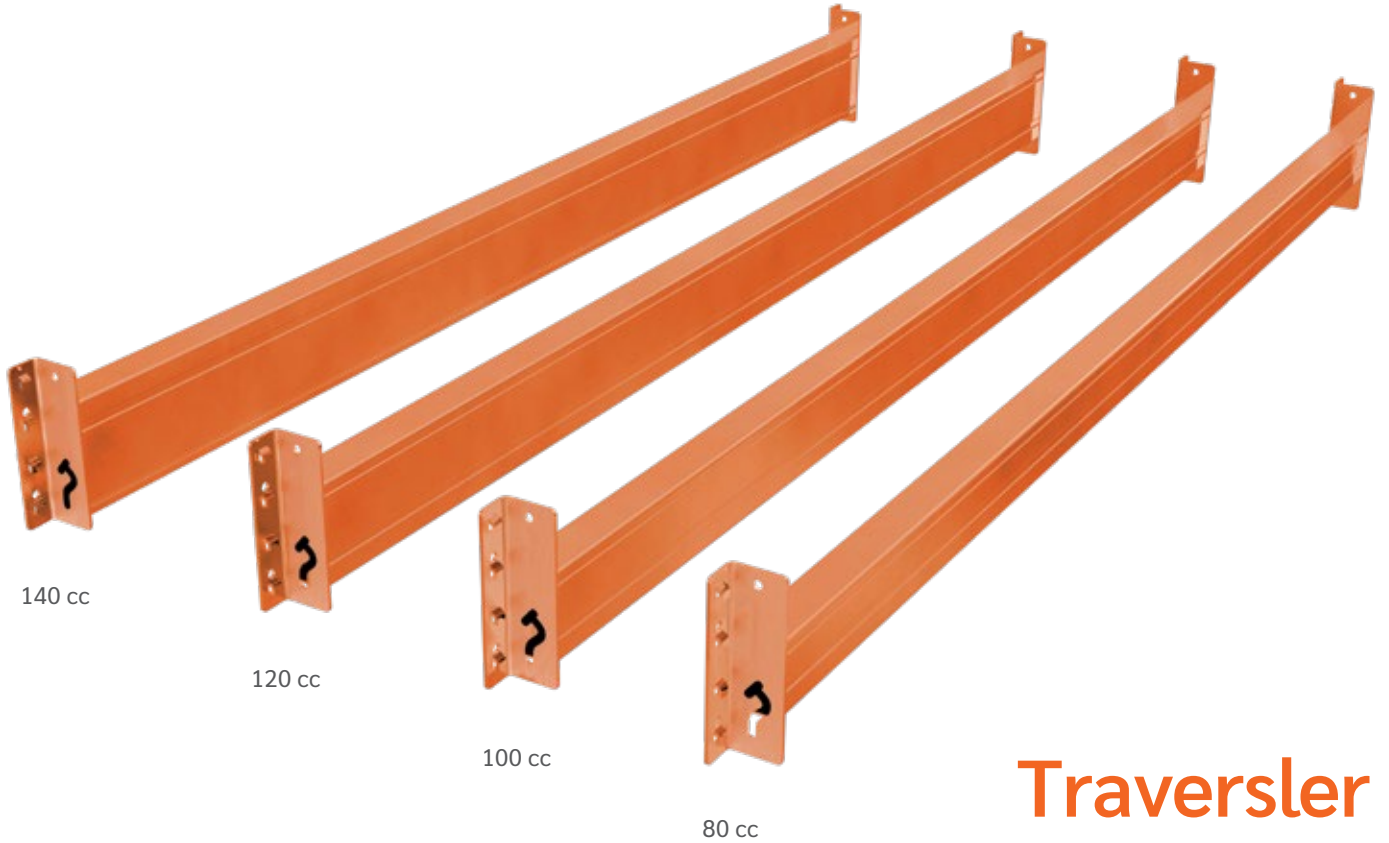

Traversler
ağır yüklerinizi taşır.



Drive-in Raf Sistemi



İçine Girilebilir Raf Sistemi, aynı paletlerin üst üste ve arka arkaya istifleme cihazıyla (forklift) boşluk bırakmaksızın derinlemesine depolandığı sistemdir. Bu sistemde, istifleme araçları yüklemeye kanallarını bir koridor gibi kullanarak, arkadan öne doğru doldurur. Yüklemeye için travers yerine raylar kullanılmaktadır. Zemine konulan kılavuz raylar yardımıyla kanallara giriş – çıkış yaparak; paletler, sistemde derinlemesine yer alan özel şekillendirilmiş profillerin üzerinde bloklar halinde istiflenir.

Sistemde üniteler arası koridor boşlukları mevcuttur. Koridor içerisinde rahat hareket edilmesi için kenarlarda kılavuz rayı bulunmaktadır. Modüllerdeki paletler, katlarda sağda ve solda galvaniz saclar üzerine yerleştirilir.

- › Depo alanından azami ölçüde faydalanma imkânı sunar.
- › Minimum koridor genişliğine ihtiyaç duyulur.
- › Farklı yükseklik ve derinliklerde üretilebilme esnekliğine sahiptir.
- › Bütün malzemelere sırayla doğrudan ulaşabilme imkânı sunar.
- › Tek istifleme cihazı ile çok sayıda tünelin kullanılabilmesi mümkündür.
- › Aynı tipteki ürünlerinize FIFO ve FILO sistemi ile ulaşabilirsiniz.

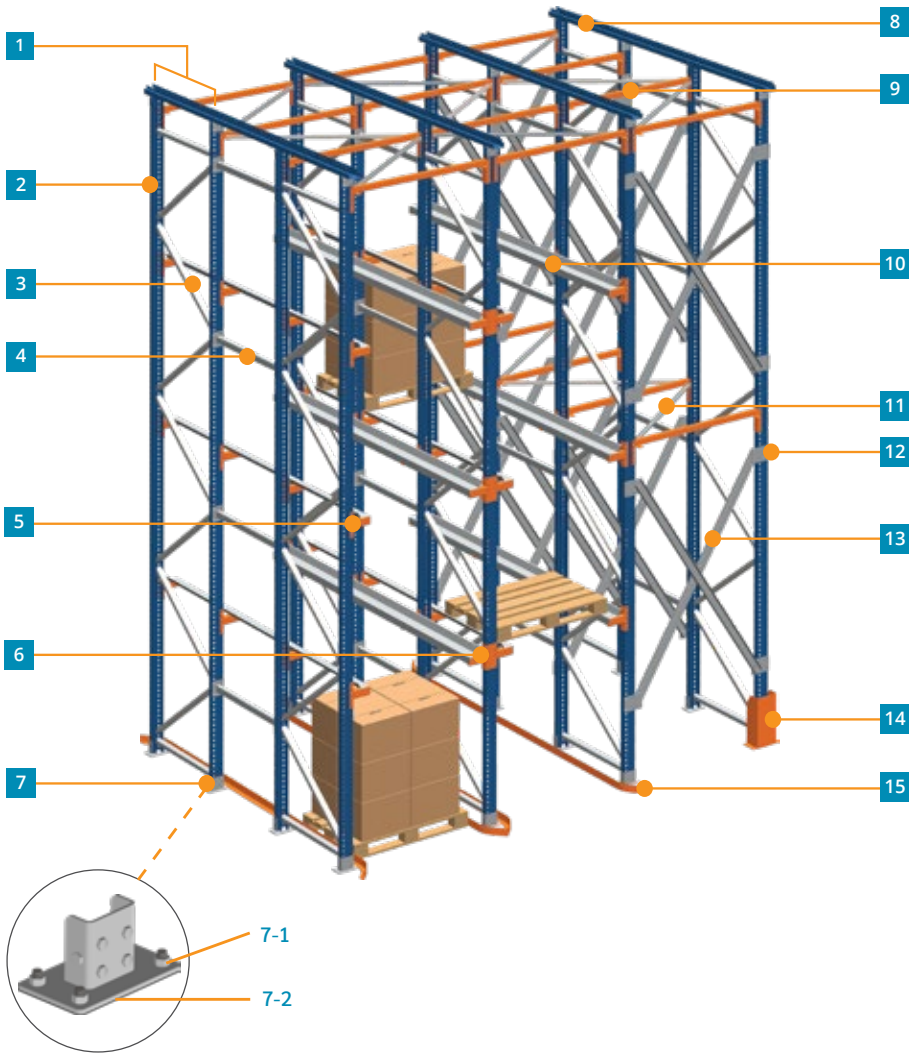

- 1- Düşey Taşıyıcı Ayak
- 2- Omega Profil
- 3- Diyagonal
- 4- Arabağ
- 5- Tekli Konsol
- 6- Çiftli Konsol
- 7- Pabuç
- 7-1: Kimyasal Dubel
- 7-2: Şim
- 8- Üst Bağ
- 9- Üst Bağlantı Traversi
- 10- Palet Taşıyıcı Sacı (Konsol Üst Sacı)
- 11- Yatay Emniyet Gerdirmesi
- 12- Bağlantı Plakası
- 13- Düşey Emniyet Gerdirmesi
- 14- U Tipi Muhafaza
- 15- Yönlendirme Rayı

► FIFO (İlk Giren, İlk Çıkar)

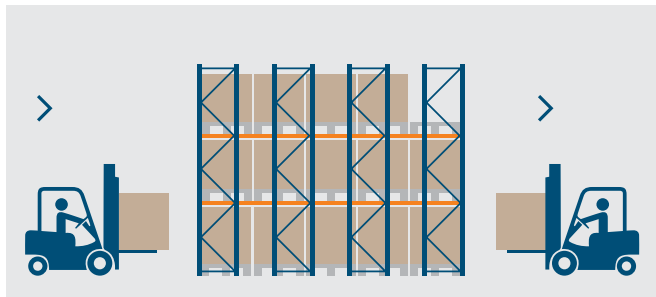

Bir yönden yükleme, diğer yönden boşaltma mantığıyla çalışan sistem, iki yönden de forklift girişine imkan tanımaktadır.

Stok kontrolünün ilk giren ilk çıkar mantığıyla yönetildiği depo bölgelerinde uygulanır.

► LIFO (Son Giren, İlk Çıkar)

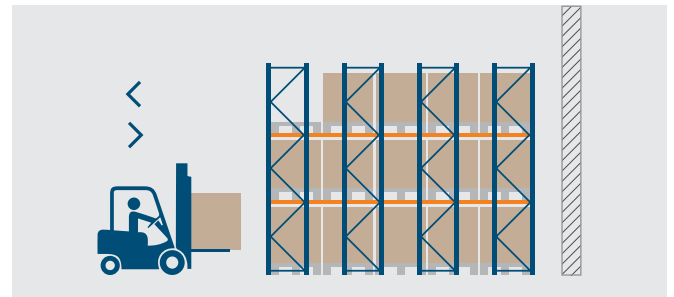

Yüklemenin ve boşaltmanın aynı yönden yapıldığı sistem tek yönden forklift girişine imkan tanımaktadır.

Stok kontrolünün son giren ilk çıkar mantığıyla yönetildiği depo bölgelerinde uygulanır.

Bir kata yüklenen malzemenin tek seferde boşaltılması söz konusu olduğu durumlarda, depo bölgesinin en yüksek verimde kullanılmasına olanak tanır.

Dar Koridor Raf Sistemi



Yüksekliği 9 metreyi geçen Dar Koridor Raf Sisteminde, koridorlar arasında forklift kullanıldığından koridor genişlikleri en dar sistemdir. Forkliftler, diğer istifleme araçlarının manevra yapabilmesi için gereken alana ihtiyaç duymadığından bu Sistemde, dar koridorlar yeterli olmaktadır. Kullanılan forkliftin özelliklerine bağlı olarak, koridor aralarından yönlendirme (kılavuz) rayı döşenmesine ihtiyaç olabilir.



- › İstifleme araçlarının ihtiyaç duyduğu mesafe, standart çalışma genişliğinden dar olduğu için alandan ve personelden tasarruf sağlar.
- › Maksimum hacimden (özellikle yüksek depo binalarında yükseklikten) yararlanma olanağı sağlar.
- › Her ürüne çabuk ulaşım imkânı sunar.
- › Klasik raf sistemine göre daha dar koridor mevcuttur.
- › İsteğe göre tam otomatik raf sistemine geçebilme imkânları da sunar.
- › Koridor sınırları ve raf sistemleri, forklift hareketleri için optimize edilmiştir.

Paletli Raf Çözümleri

Çift Derinlikli Raf Sistemi



Çift Derinlikli Raf Sistemlerinde, arka arkaya aynı anda 2 palet yükleme yapılabilmektedir. Bu sayede koridor alanı daha az kullanıldığı için depo kapasitesi artar. Derin yapısından dolayı uzun çatallara veya çatal uzatma aparatlarına sahip yükleme araçları ile kullanıma uygundur. Yüksek saklama alanı için idealdir.

- › Rafların her seviyesinde iki sırada ürün yerleştirilebileceği için, depolama kapasitesini artırır.
- › Rafların her iki tarafında da ürün yerleştirilebilir. Bu, özellikle paletli ürünlerin depolanmasında yaygın bir yöntemdir.
- › Çift derinlikli raf sisteminde, ürünlere erişim genellikle özel bir araç (genellikle forklifler) ile sağlanır.
- › Çift derinlikli raf sistemi, özellikle sınırlı alanlarda yüksek depolama kapasitesine ulaşmak isteyen işletmeler için idealdir.
- › Ağır yükleri taşıyabilecek şekilde tasarlanabilir. Yüksek taşıma kapasiteli paletler veya büyük malzemeler için uygundur.
- › Forkliftler ve diğer taşıma ekipmanlarıyla birlikte kullanıldığında, ürünlere hızlı erişim ve hızlı yükleme-boşaltma işlemleri mümkün olur.



Paletli Raf Çözümleri

Giydirme Cephe (Silo) Raf Sistemi

Bu sistemde, ayrı bir bina inşa edilmesine gerek kalmadan, direkt olarak raf elemanlarının üzerine çatı ve cephe kaplaması yapılarak silo depo oluşturulur. Giydirme Raf Sisteminde arazi üzerine beton dökülerek raflar bu betonun üzerine sabitlenir. Çelik montajından sonraki aşamada isteğe bağlı çeşitli kaplama malzemeleri ile (panel) dış cephe ve çatı kaplanarak tamamlanır.

Bu sistemde, raflar yalnızca istiflenen ürünleri ve bina elementlerini taşımakla kalmaz. Binanın farklı elemanları ile hareketli istifleme araçlarının; rüzgâr ve karın neden olduğu dinamik etkiyi, deprem gibi sismik hareketleri ve diğer tüm dış etkenlerin neden olduğu problemlere karşı koyacak şekilde planlanır ve inşa edilir.

- › İnşaat yatırım maliyetlerini ortadan kaldırır.
- › Klasik bina ve raflar ile kıyaslandığında daha ekonomiktir.
- › İnşaat maliyetlerinde %35'lere varan tasarruf imkanı sunar.
- › Binalardaki kolon ve kirişlerden kaynaklanan alan kayıplarının önüne geçer.
- › 30 metreye kadar istenilen yüksekliğe kadar inşa edilebildiğinden, arazi kullanımında büyük tasarruf sağlar. .
- › Demonte yapıda olduğundan, istenirse sökülüp başka yerde yeniden kurulabilir.

Paletli Raf Çözümleri

Kayar Raf Sistemi



- › Hızlı ve ekonomik sevkiyat imkânı sunar.
- › Kolay bir şekilde ürün adresleme olanağı sağlar.
- › Gıda, ilaç, otomotiv ve hızlı tüketim malları sektörlerinde yaygın olarak kullanılır.
- › Fren sistemleri ve güvenlik bariyerleriyle donatılabilir.
- › Paletli ürünlerin güvenli bir şekilde depolanmasını sağlar.
- › Yükleme bir taraftan, boşaltma diğer taraftan yapılır, böylece süreç hızlanır.

Hafif Yük Kayar Raflar, özellikle üretim tarihine göre sevk gerektiren ürünlerin depolandığı projelerde kullanılır. Ürünlerin koli ve kutular ile sevkiyatlarının gerçekleştirildiği FIFO prensiplerine göre çalışmaya yatkın iş yerleri için uygundur. Bu raf sisteminde paketler; eğimli ve makaralı kayar platformlara bir yandan yüklenirken, diğer yandan boşaltılabilmektedir.

Hafif Yük Kayar Raflar, sipariş toplama ve montaj hatlarının kenarlarında kullanılan en ideal sistemdir. Sistemin önüne konveyörler de entegre edildiği takdirde sipariş ve ürün toplama daha çabuk ve seri olabilmektedir.





Paletli Raf Çözümleri

GORILLA Smart Solutions Mekik Raf Sistemi



Peritus'un Mekik Raf Sistemi Gorilla Smart Solutions, depolama süreçlerine hız, esneklik ve maksimum operasyonel verimlilik kazandırır.

2 yönlü ve 4 yönlü mekik seçenekleri sayesinde farklı depo ihtiyaçlarına uyum sağlayan sistem, yüksek yoğunluklu depolama alanlarında ürün akışını tamamen optimize eder. Raf bloğunun her katına entegre edilen ray sistemi sayesinde, birden fazla mekik cihazı aynı anda farklı katlarda çalışabilir; böylece ürün toplama ve taşıma süreçleri kesintisiz ve yüksek hızda gerçekleştirilir. Gorilla mekik cihazları, bulunduğu kattan paleti otomatik olarak

alır, asansör sistemine transfer eder ve ardından yeni bir görev için depolama alanına yönelir. Yükler, entegre asansör sistemi ile güvenli ve hızlı şekilde zemin seviyesine indirilir.

Akıllı geçiş teknolojisine sahip mekik cihazları, asansörü kullanarak katlar arasında otomatik hareket edebilir ve depo operasyonlarının sürekliliğini maksimum seviyeye taşır. Sonuç olarak; daha yüksek depolama kapasitesi, daha düşük operasyon süresi ve minimum insan müdahalesi ile modern intralojistik süreçlerine güçlü bir çözüm sunulur.

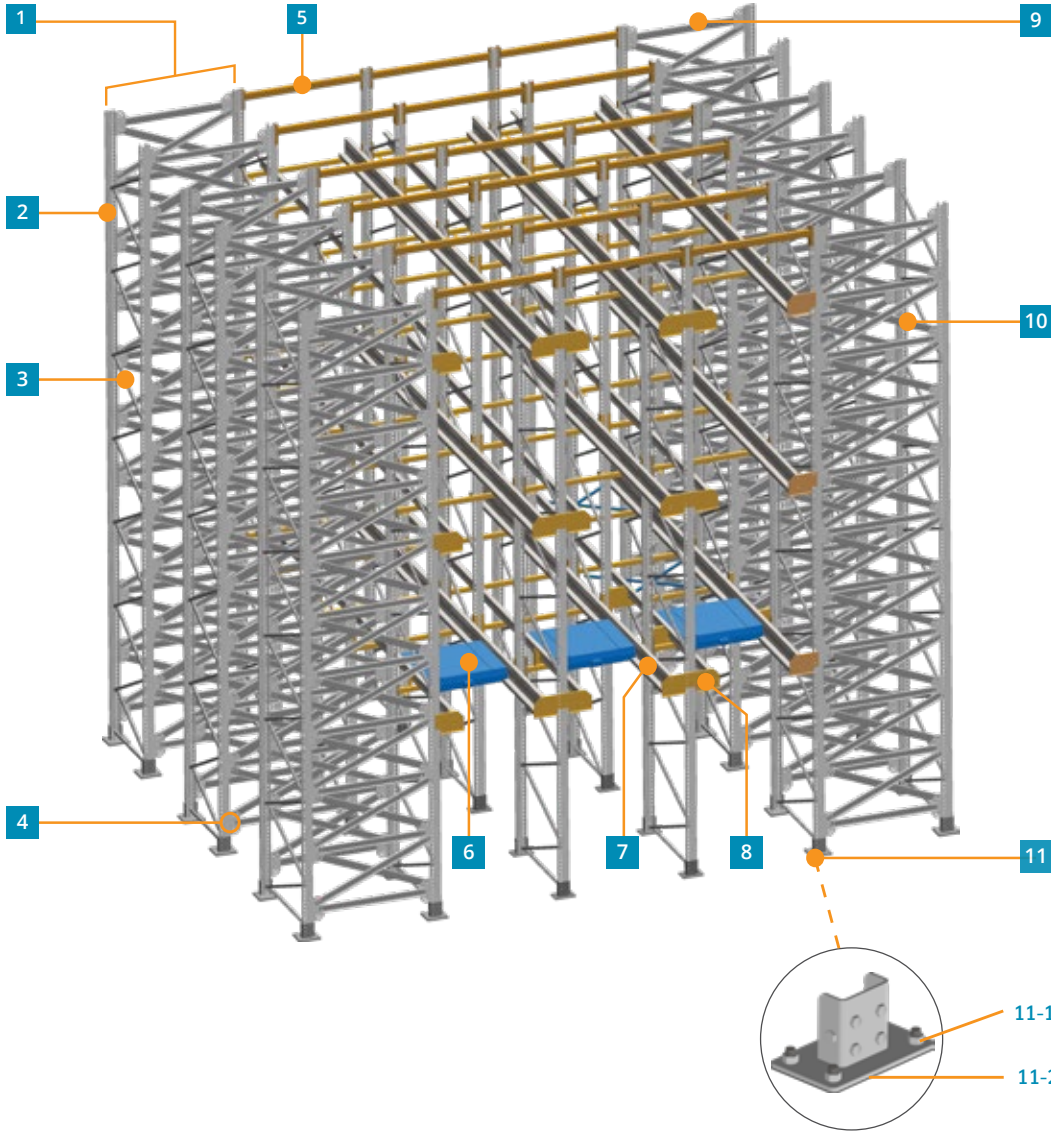

- 1- Düşey Taşıyıcı Ayak
- 2- Omega Profil
- 3- Diyagonal
- 4- Duvar Plakası
- 5- Travers
- 6- Mekik Cihazı
- 7- Mekik Rayı
- 8- Ray Önü Stoperi
- 9- Yatay Bağlantı
- 10- Gergi Profilleri
- 11- Pabuç
- 11-1: Kimyasal Dubel
- 11-2: Şim

► FIFO (İlk Giren, İlk Çıkar)

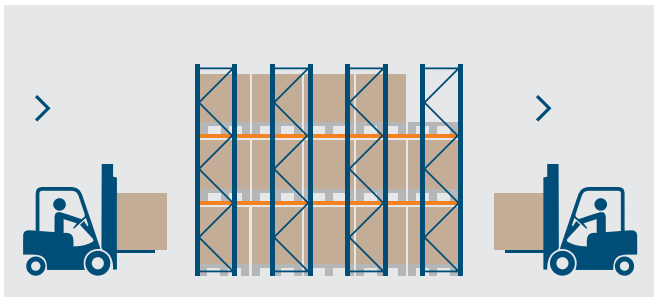

Bir yönden yükleme, diğer yönden boşaltma mantığıyla çalışan sistem, iki yönden de forklift girişine imkan tanımaktadır.

Stok kontrolünün ilk giren ilk çıkar mantığıyla yönetildiği depo bölgelerinde uygulanır.

► LIFO (Son Giren, İlk Çıkar)

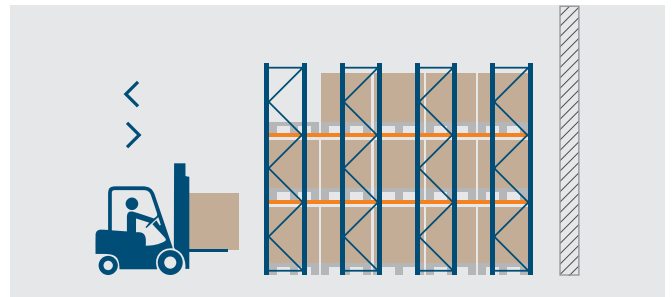

Yüklemenin ve boşaltmanın aynı yönden yapıldığı sistem tek yönden forklift girişine imkan tanımaktadır.

Stok kontrolünün son giren ilk çıkar mantığıyla yönetildiği depo bölgelerinde uygulanır.

Bir kata yüklenen malzemenin tek seferde boşaltılması söz konusu olduğu durumlarda, depo bölgesinin en yüksek verimde kullanılmasına olanak tanır.



Paletli Raf Çözümleri

Mobil Raf Sistemi

Mobil raf sistemleri, statik raf üniteleri arasında yana doğru hareket eden hareketli tabanlar üzerine yerleştirilir, böylece sistemde koridor gereksinimi ortadan kalkar. Sistemde yalnız bir koridora ihtiyaç vardır ve bu koridor da yalnızca çalışma için gerektiği anda açılır. Operatör açma komutunu bir uzaktan kumanda aracılığıyla veya manuel olarak rafların üzerindeki bir düğmeye basarak verir. Hareketli taban bölümü, güvenli ve verimli bir çalışmayı garanti eden motorlar, hareket elemanları, elektronik donanım ve çeşitli güvenlik sistemlerinden oluşur.

- › Sabit raf sistemlerine göre daha az koridor gerektirir, böylece depo kapasitesini artırır.
- › Ağır yükler ve paletli ürünlerin güvenli şekilde depolanmasına uygundur.
- › Raflar, manuel veya uzaktan kumanda ile hareket ettirilebilir.
- › İhtiyaca göre genişletilebilir ve farklı boyutlarda tasarlanabilir.
- › Çarpışma önleyici sensörler, acil durdurma düğmeleri ve güvenlik bariyerleri ile donatılabilir.
- › Düşük enerji tüketimiyle çalışır ve operasyonel maliyetleri azaltır.

Paletli Raf Çözümleri

AS/RS Raf Sistemi



Yüksek raflı depolarda; kutu ve koli halindeki malzemelerin otomatik olarak istiflenmesini ve geri alınmasını sağlayan AS / RS Otomatik Depolama Sistemi, çok fonksiyonlu bir sisteme sahiptir.

Kiralamanın maliyetli olduğu lokasyonlardaki şirketlerin ağırlıklı tercihi olan AS / RS Sistem; depolamanın yalnızca yatay değil, dikey hacminin de en verimli şekilde kullanılmasını sağlar. Böylelikle depolanan ürün miktarı da artırılmış olur. Sirkülasyonu hızlı olan depolarda; hatasız ve hızlı envanter kontrolü, operasyon ve tam zamanında sipariş verme ihtiyaçlarını karşılar.

- › Lojistik verimliliği artırır.
- › Depo giriş ve çıkış işlemlerinin otomasyonunu sağlar.
- › Hızlı ve etkili operasyon tekniği ile iş gücünden tasarruf sağlar.
- › Depolama maliyetlerini düşürür.
- › Sisteme giriş – çıkış yapan ürünlerin kolay takip edilebilmesini sağlamasıyla stok kontrolünü sağlar.
- › Mevcut raf sistemlerine kolayca entegre edilerek; depolardaki inşaat gereksinimlerini ortadan kaldırır.



A-03

A-04

A-05

A-06

A-07

A-08

P-04

A-04

Hafif Ürünler Raf Çözümleri

Sürgülü Tip Raf Sistemi



Hafif yükler için tasarlanmış, cıvatalı bağlantı kullanılmadan, elemanların birbirlerine sürülerek monte edildiği bir sistemdir. Geçmeli sistem olması montaj – demontaj kolaylığı sağlar. Başta otomotiv yedek parça olmak üzere; ürünlerini aynı yerde, farklı şekillerde depolama ihtiyacı duyan tüm sektörlerde kullanılır. Ufak ebatlı ve yüksek adetli ürünlerin stoklanması için idealdir. Bu raflar; cam rafı, uzun esnek parça rafı, kaporta rafı, amortisör rafı, tampon rafı, egzoz rafı, kapı kapak rafı olarak düzenlenebilir.

Ayrıca, cıvatalı bağlantılar olmaksızın elemanların birbirlerine sürülerek takıldığı, ekonomik ve esnek uygulamalardır.

- › Çok çeşitli küçük ürünler depolanabilir.
- › Birden fazla katlı üretilebilir.
- › Depo hacmini verimli kullanır.
- › Her ölçüde kutular için kullanılabilir.
- › Ürün yerleştirme ve toplamada kolaylık sağlar.
- › Farklı ölçülerde üretilebilme esnekliğine sahiptir.

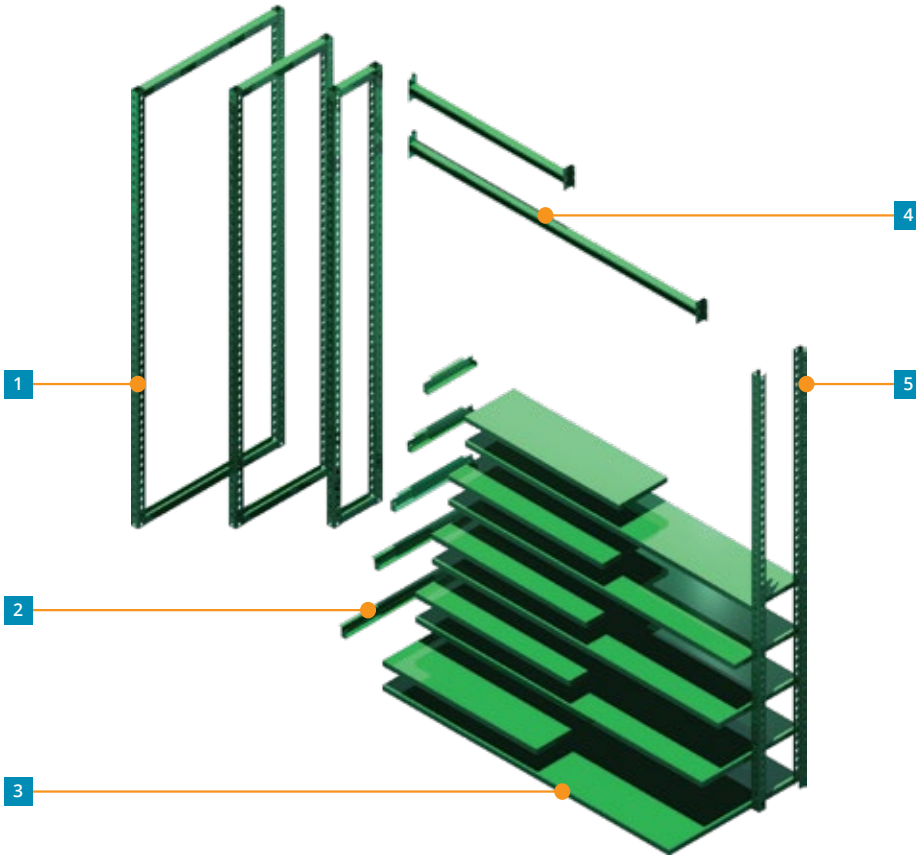

- 1- Düşey Taşıyıcı Ayak
- 2- Raf Taşıyıcı
- 3- Tabla
- 4- Travers
- 5- Düşey Taşıyıcı Direk

► **Fonksiyonel Elemanlarla Sonsuz Uygulama**

Düşey Taşıyıcı Direk



H mm	S mm
1985	1,5 / 2
2210	
2300	
2435	
2795	
2975	

Raf Taşıyıcı



W mm	S mm
300	2
450	
600	
750	
900	
1200	
1500	

Düşey Taşıyıcı Ayak



H mm	S mm	W mm
1985	1,5 / 2	300,450 600,750 900,1200 1500
2210		
2300		
2435		
2795		
2975		

Travers



L mm
1000
1800

Ara Raf



L mm	W mm	S mm
250	1000	1 / 1,2
250	1800	
300	1000	
300	1800	
450	1000	
450	1800	

Seperatörlü Havuz



W mm	L mm
300	1000
300	1800
450	1000
450	1800
600	1000
600	1800
750	1000
750	1800

Midi Rack Raf Sistemi



Midi Rack Raf Sistemde, istifleme cihazına (forklift) ihtiyaç duyulmaksızın manuel olarak stoklama yapılabilir. Paletsiz istiflenen ve farklı ebatlardaki ürünlerin sipariş hazırlığı safhasında stoklanması için idealdir.

Süpermarketler, elektronik eşya ya da yedek parça üretici ve satıcıları ile lojistik firmaları gibi pratik sipariş hazırlama ihtiyacı duyan firmalar için uygundur.

- › Sipariş hazırlamada kolaylık sağlar.
- › Hafif ve orta ağırlıkta ürünler için idealdir.
- › İstek ve hacme bağlı olarak katlı sistem yapılabilir.
- › Kutulu ürünler için otomasyona uygundur.
- › İsteğe göre modüller eklenebilir.
- › Orta büyüklükteki yüklerin depolanmasında yüksek verimlilik sağlar.

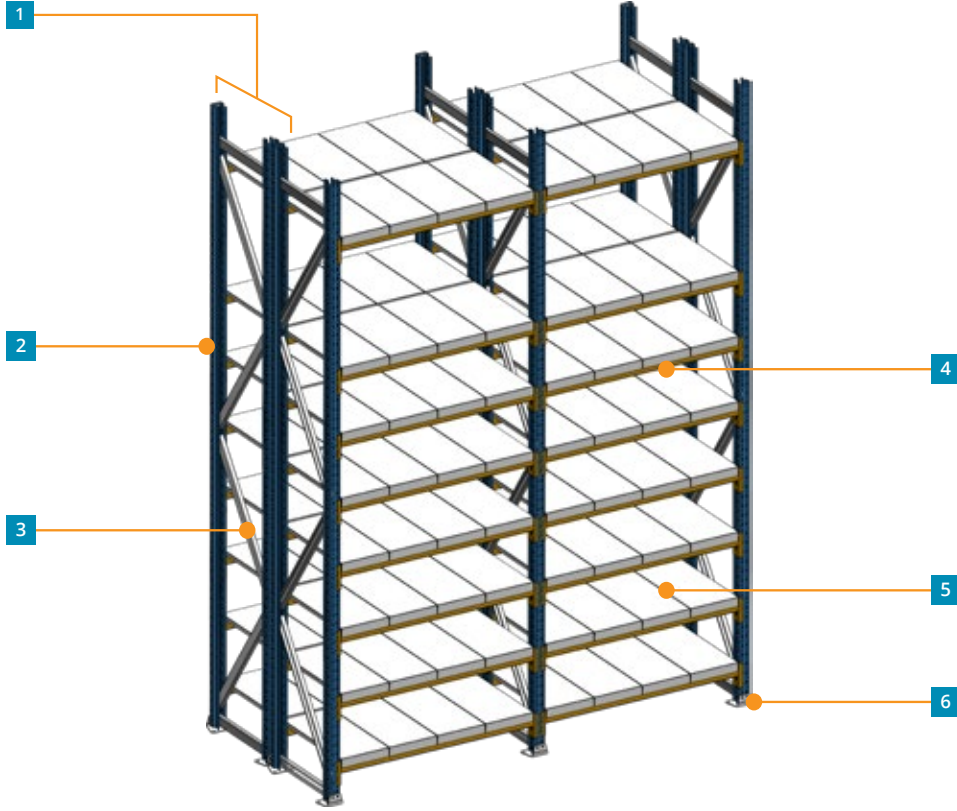

1- Düşey Taşıyıcı Ayak

2- Omega Profil

3- Diyagonal

4- Travers

5- Ara Raf Tablası

6- Sivamalı Pabuç



Rex Tipi Raf Sistemi



Otomotiv yedek parça depoları başta olmak üzere, farklı ürünlerin tek bir alanda değişik pozisyonlarda stoklanması gereken tüm sektörlerde kullanılabilen raf sistemidir.

Cıvatalı bağlantı kullanılmayan tamamen modüler geçme montajıyla oluşturulur.

- › Çok çeşitli küçük ürünlerin depolanmasını sağlar.
- › Asansör vasıtasıyla katlar arası yük taşınabilir.
- › Ürün çeşidine göre, yükseklik ve derinlikte esneklik sunar.
- › Ürün göz ölçüleri değiştirilebilir ve gözler kendi içinde bölünebilir.
- › İsteğe bağlı modül eklenip çıkartılabilir.
- › Adresleme ile ürünlere kolay ulaşım sağlar.

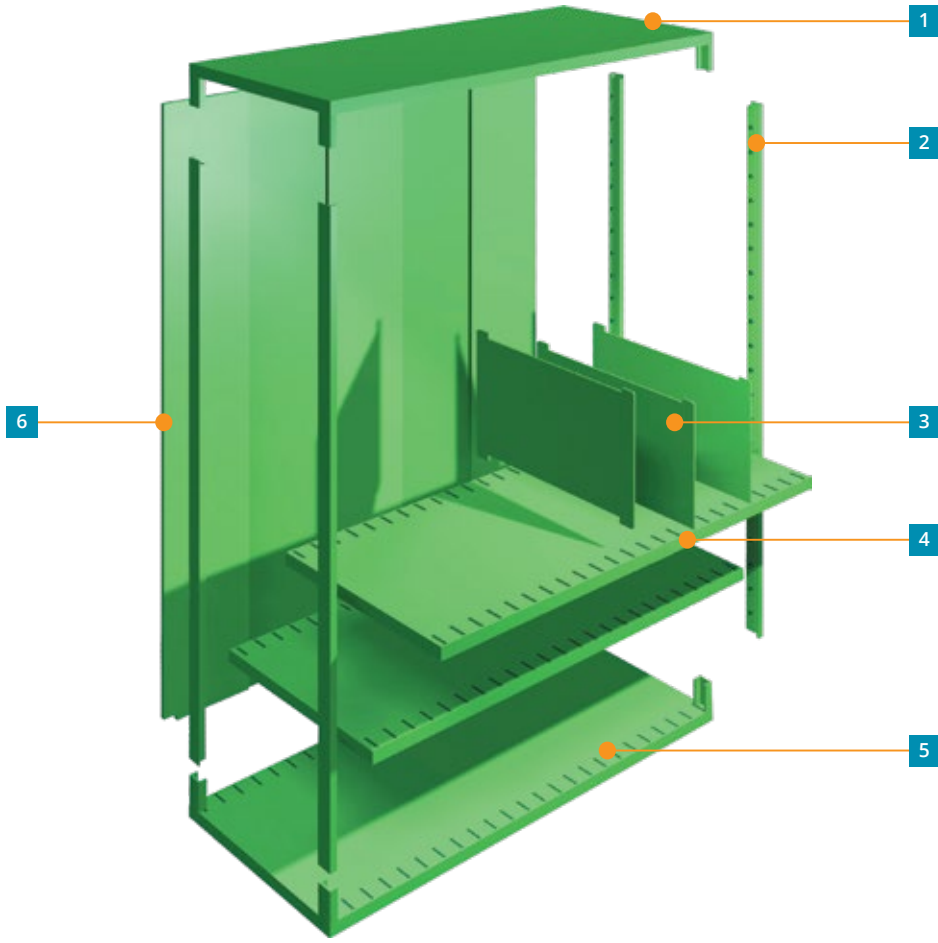

- 1- Üst Tabla
- 2- Düşey Taşıyıcı Direk
- 3- Seperatör
- 4- Ara Raf
- 5- Alt Tabla
- 6- Sirt Sacı





Hafif Ürünler Raf Çözümleri

Askılı Raf Sistemi



› Askılı raflar, özellikle giysi, mont, ceket, gömlek, elbiseler, pantolonlar ve benzeri ürünlerin düzenli bir şekilde sergilenmesi ve depolanması için uygundur.

› Askılı raflar, ürünlerin hızlı bir şekilde yerleştirilmesi ve alınması için kolay erişim sağlar. Ürünler askıya asıldığında, her birine rahatlıkla ulaşılabilir.

› Askılı raf sistemleri, genellikle modülerdir ve ihtiyaca göre genişletilebilir veya daraltılabilir. Bu, rafların depo veya mağaza alanına göre kolayca uyarlanabilmesini sağlar.

› Askılı raf sistemleri genellikle dayanıklı malzemelerden üretilir. Çelik, alüminyum veya güçlü plastik malzemeler, uzun ömürlü ve güvenli bir kullanım sağlar.

› Askılı raf sistemleri, çeşitli askı türleriyle uyumlu olabilir. Metal askılar, plastik askılar, ahşap askılar gibi farklı malzemelerden yapılmış askılar kullanılabilir.

› Perakende mağazalarında, askılı raflar, ürünlerin düzenli ve estetik bir şekilde sergilenmesine olanak tanır.

Özellikle tekstil, giysi ve benzeri askı gerektiren ürünlerin depolanmasında kullanılan bir raf düzenleme sistemidir. Bu sistemde, ürünler genellikle askılara asılır ve düzenli bir şekilde sergilenir. Askılı raf sistemleri, perakende mağazalarında, depolarda, tekstil atölyelerinde ve giyim üretim tesislerinde yaygın olarak kullanılır.





Diğer Raf Çözümleri

Mezanin (Katlı) Raf Sistemi



Mevcut depolama alanını artırarak, dikey alan kullanımını optimize eden Sistem, tüm ürünlere ekipman kullanmadan erişim sağlar.

Yük asansörü eklenebilen Sistem sayesinde malzeme stok ve sevkiyatı daha hızlı ve sağlıklı gerçekleştirilir. Depo veya üretim alanlarında dikey alanı en verimli şekilde kullanmak amacıyla tasarlanmış, iki veya daha fazla katmandan oluşan modüler bir raf sistemidir. Bu sistem, zemin alanını optimize etmek için rafların üst kısmında ek bir platform veya katman oluşturur, böylece daha fazla depolama alanı sağlanır.

› Mevcut kullanılabilir alanı iki üç katına çıkartarak, depodaki dikey alanın en uygun şekilde kullanılabilmesini sağlar.

› Binayı genişletmeye veya yeni bina yapmaya gerek kalmadan, en uygun depolama yöntemini sunar.

› Kurulumu hızlı, temiz ve sağlıklıdır.

› Mevcut binalara ek kat alanı oluşturur.

› Yürüyüş yolları, aydınlatma, havalandırma ve yangın emniyeti mevcuttur.

› Korkulukla çevrili platformla; depolama, geri alma ve yürüme için iş güvenliği açısından emniyetli bir alan yaratır.

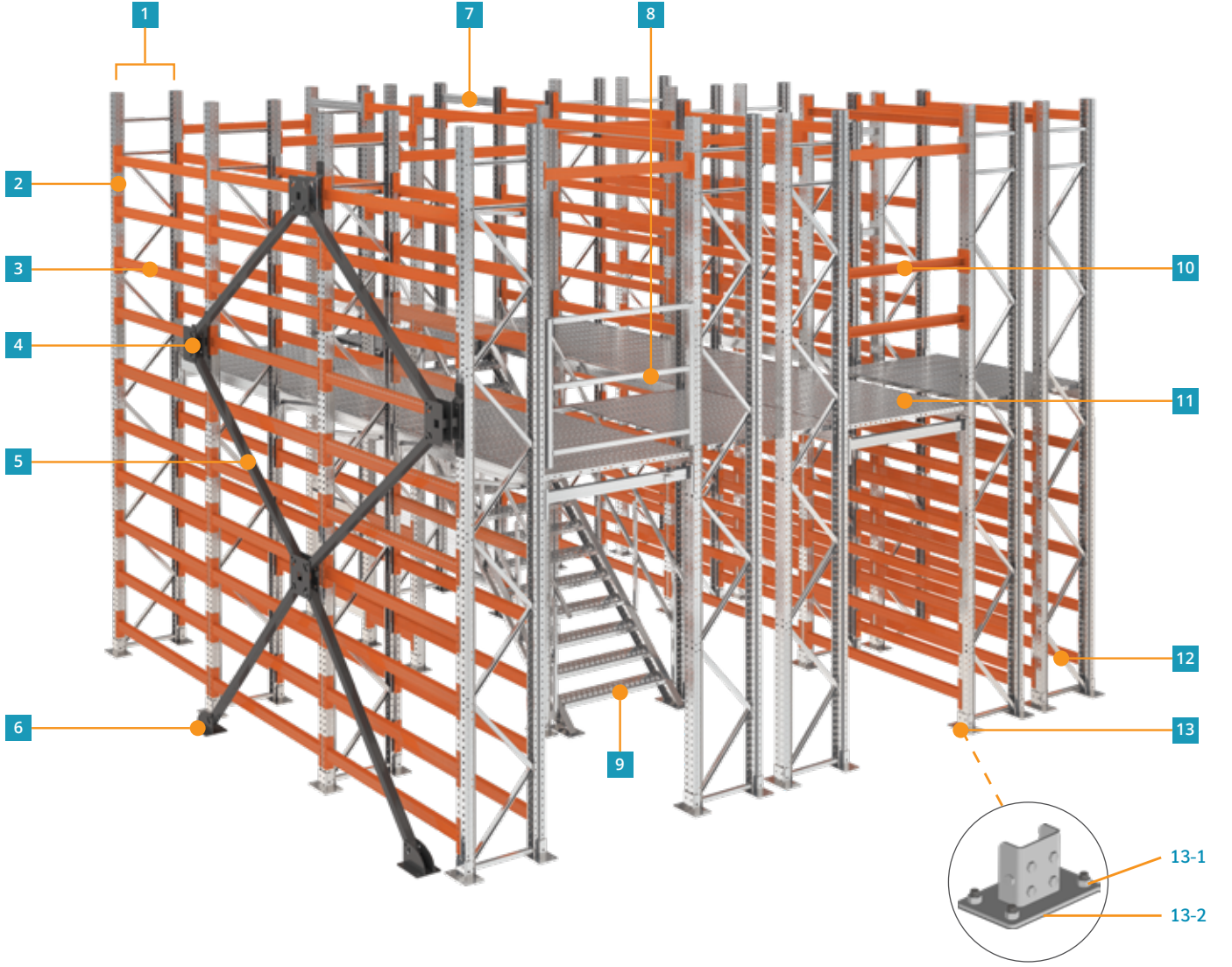

1- Düşey Taşıyıcı Ayak

2- Omega Profil

3- Travers

4- Deprem profili bağlantı Mapası

5- Dikey Emniyet Gerdirmesi

6- Zemin Mapası

7- Üst ara Bağ

8- Palet Giriş-Çıkış Kapısı

9- Merdiven

10- Korkuluk

11- Yürüme Yol Tablası

12- Diyağonel

13- Pabuç

13-1: Kimyasal Dubel

13-2: Şim



PERITUS



Konsol Kollu Raf Sistemi



Boru, profil, ahşap ve uzun sandıklar gibi uzun ebatlı ve ağır ürünlerin stoklanmasında kullanılır. Kullanım amacına göre tek ya da çift kollu olarak tasarlanabilir. Uzunluğu ve raf aralığı ihtiyaca göre ayarlanabilir. İstiflenecek ürünlerin ağırlığına göre çelik ya da haddelenmiş profilden imal edilir.

- › Uzun malzeme ve profillerin stoklanmasında kullanılır.
- › Ürünlerin blok olarak depolanmasını sağlar.
- › Rahat ve sınırsız raf genişliği mevcuttur. Kat yükseklik ayarı ihtiyaca göre değişkenlik gösterebilir.
- › Her ürüne kolayca ulaşma imkânı sunar.
- › Konsol kollu raflar, modüler yapıya sahiptir. Bu, sistemin ihtiyaçlara göre genişletilmesini veya daraltılmasını mümkün kılar.

Sertifikalarımız

Tasarım, projelendirme, üretim, satış ve montaj süreçlerinde uluslararası sertifikalara sahibiz.

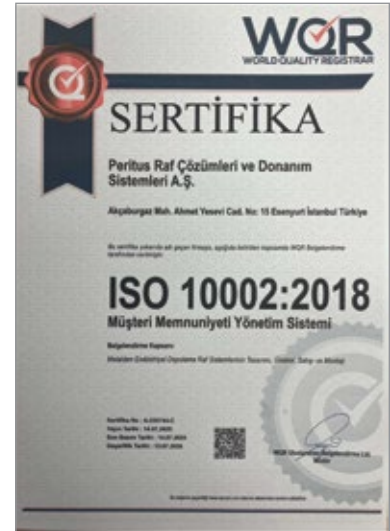



Referanslarımız



HE HATKO
ELECTRONICS®

getir
bi mutluluk

dilek
grup

Yelken
Süt ve Sür Ürünleri

LC WAIKIKI

LUFIAN

OLGAR

antik danteL

ÖZLER

B BERICAP

Castrol

Coko

SLT TOŞ

NTG
PLASTİK

hobim
Bilgi İşlem Hizmetleri A.Ş.

INDEX
Türkiye'nin Bilgiye Kaynağı

AKGS
YAPI - DANIŞMANLIK

SANICA

GPD

HÜPPE
SHOWER AND SOUL

FUPALIFT

TÜPRAG
KIŞLADAG ALTIN MADENİ

TÜMAD
MADENLİK, SANAYİ VE TİCARET A.Ş.

anagold
MADENLİK

GÜBRETAS

DRT
DOKTOR YATIRIM

bilim
İLAC A.Ş.
www.bilimilac.com.tr

ABDİBRAHİM

AVOX
pharma

ORVA

SOLGAR®
Since 1947

sora cosmetics



PERITUS

Racking Solutions

📍 Akçaburgaz Mah. Ahmet Yesevi Cad. No:15 Esenyurt, İstanbul, TÜRKİYE

🌐 www.peritusracking.com

☎ +90 212 886 61 72 - 73

✉ info@peritusracking.com

Since **1977**